

# HEINZELBALLOONS MODELLTECHNIK

Komplettsysteme:

## KÖRBE - leer mit BRENNER-RAHMEN KÖRBE - leer, EINZELTEILE

Um dem Größenverhältnis -Hülle zu Korb- gerecht zu werden, bieten wir in unserem Standardprogramm verschiedene Korb-Größen mit entsprechend abgestimmte Brenner und Brennergetelle an.

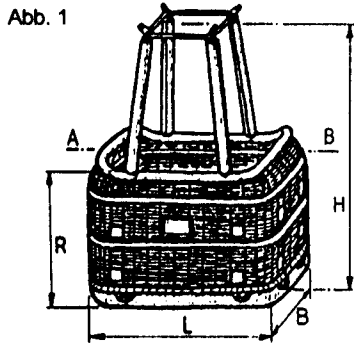

Die Einheit Korb mit Brennergestell (Abb.1) ist 2-tellig konzipiert so daß sie ohne großen Aufwand und Mühe am Korbrand getrennt und der Brennerteil in den Korb abgesenkt werden kann, wodurch sich die Gesamthöhe um ca. 40% reduziert.

Die Körbe sind aus naturbelassenem Pettigrohr (auf Wunsch auch aus Weide) mit geradem Korbrand und , mit Ausnahme der MINI-Korbgröße 1-2, zurKorbmitte hin mit ein- und hochgezogenen Breitseiten, versetzt geflochten

In das Flechtwerk integriert sind auch der Sperrholzboden mit 2 Bodenkuven und die 4-Kunststoffstangen (Abb.2 Pos.9) für die Verbindung mit den Stangen des Brenner-rahmens (Abb.2 Pos.5), ebenso entsprechende Öffnungen für die Durchführung der Behältergurte.

Der Korboden ist durchgehend, die Seitenränder wie auch der Korbrand sind mit roten Leder überzogen.

Über dem seitlichen Lederrand, ist umlaufend ein Tragsseil mit -schlaufen eingearbeitet.

### Körbe mit verkleideten Reshettstangen u. Brennerrahmen (Abb. 1):

Größe / Abm. in mm	2	4	6	8	10	25
Korb-Länge Achse A-B L/l (¹)	225/190	340/320	340/320	400/380	400/380	400/380
-Breite B/l (¹)	165/135	235/215	235/215	355/330	355/330	410/380
-Höhe R	170	280	310	330	400	400
-lichte Innenhöhe (²)	165	250	280	300	370	370
-Höhe incl. Br.-Ra. H	300	550	575	595	705	725
Brennerrahmen Abb.2 L/Ød	o.Abb.	170²/Ø8	170²/Ø8	200²/10	200²/10	230²/10
-stangen Abb.3 H	s.Abb.4	240	240	240	280	280
Bestell-Nr.:	B 0999	B 1000	B 1001	B 1002	B 1003	B 1004
Preis	€ 165.-	199.-	217.-	245.-	278.-	312.-

(¹- l = lichte Innenmaß. (²- Oberkante-Boden bis -Korbrand.

### Korb-Optionen, Preise auf Anfrage:

Korb a. Weide geflochten	0=nein	X=ja	X	X	X	X
Lederfarbe anders als rot	0	X	X	X	X	X
Drahtseil Ø1,5 eingeflochten				X	X	X

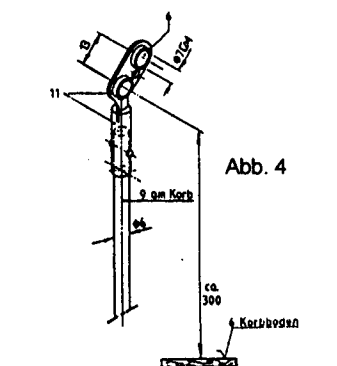
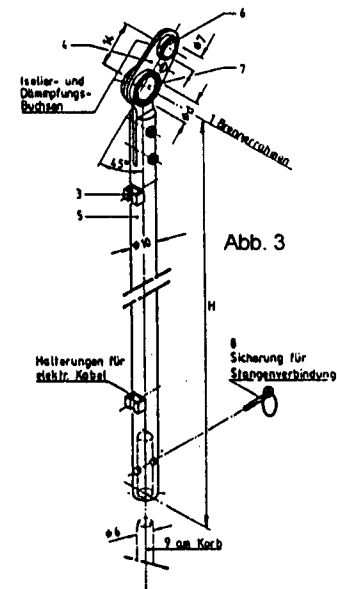
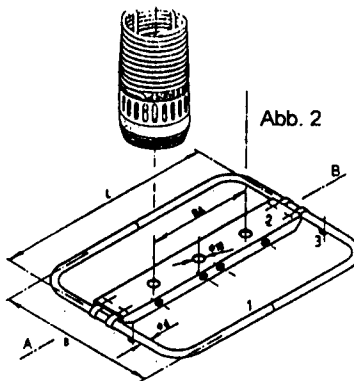

### Korb-leer: Abm. wie oben

(ohne Brennergestell und ohne Reshettstangen)

Bestell-Nr.:	D 1005(³)	D 1006	D 1007	D 1008	D 1009	D 1010
Preis / Price	€ 112.-	120.-	135.-	161.-	186.-	217.-

(³- mit Reshettstangen

### Brennerrahmen mit verkleideten Reshettstangen:

Bestell-Nr.:	B 1011	B 1012	B 1012	B 1013	B 1014	B 1015
Preis / Price	€ 0	79.-	79.-	84.-	92.-	95.-
Option-Reshettstangen:						
Reißverschluß anstatt Klett-	0	X	X	X	X	X

### Einzelteile

Brennerrahmen	0	K 1016	K 1016	K 1017	K 1017	K 1018
Preis	€	17.-	17.-	24.-	24.-	26.-
Konsole		B 1271	B 1271	B 1272	B 1272	B 1273
Preis	€	19.-	19.-	22.-	22.-	25.-
4-Stangen wie Abb.3	0	B 1019	B 1019	B 1020	B 1020	B 1021
Preis	€	30.-	30.-	32.-	32.-	35.-4.-
Tragösen Pos.11 / 4	K 1022	für Ø8 K 0525		für Ø10 K 0238		
Preis	€	4,25	4,75	5,25		
Elast. Buchse Pos. 6 / 7		mit Ø7 D 1024		mit Ø8 D 1023		mit Ø10 D 0869
Preis	€	0,30		0,30		0,35
Sicherung Pos. 8		K 1037			Preis 0,55	
Kabelhalter Pos. 3		D 0869			Preis 0,25	
Stange-Kunststoff Pos.5 / 9		Ø6/ 4x245lg. D 1447			Ø10/ 4x330lg. D 1448	
Preis	€	7,25			8,75	

Die Brennerrahmen (Abb2) sind 2-tellig, verschraubt und aus rost-freien Präzisionsstahlrohr gefertigt, an den Unterseiten sind Kabelhalter (Pos. 3) für die Magnetventilkabel eingesteckt.

Die Reshettstangen (Abb. 3) für die Verbindung zum Korb, sind aus Kunststoff, mit Kabelhalterungen (3), unverlierbare Stangen-Verbindungen (8), verschraubt mit der Edelstahl-Tragöse (4), ausgerüstet mit isolier-und Dämpfungsbuchsen (6+7), dieser Aufbau garantiert eine feste aber auch notwendige elastische Verbindung.