



### SENDER

Bei der Senderanlage handelt es sich um eine GRAUPNER-MC 10/PPM für die Frequenzbereiche 27, 36\*, 40 oder 41 MHz. Sender und Steuerbox sind für die Verwendung von FMSS-Steckquarze ausgelegt. Für die Stromversorgung sorgt ein Akku mit 9,6 V/ 2500 mAh.

#### Sender-Belegung

Nach dem Einschalten des Senders sind die Brenner-Magnetventile in folgenden Positionen:

- Brenner 1 u. 2 stromlos/ geschlossen,
- Pilot-Brenner unter Strom/ geöffnet/ Diode leuchtet.

#### R-rechter Steuerknüppel (s. Abb. 1)

BRENNER-Magnetventil-Ansteuerung

- In Pos. 1 >>> Brenner 1 (\*)
  - In Pos. 2 >>> Brenner 2 (\*)
  - In Pos. 1+2 >>> Brenner 1+2 (\*)
- (\* - unter Strom, geöffnet, Diode(n) leuchtet(n).)

#### L-linker Steuerknüppel (s. Abb. 2)

PILOT-BRENNER-Magnetventil-Ansteuerung als Funktionskontrolle bzw. NOTABSCHALTUNG:

- In Pos. 0 >>> Pilot-Brenner AUS, Magnetventil-stromlos/ geschlossen.

#### Raster-Kippschalter (s. Abb. 2)

AUSKLINK-Einrichtung-Ansteuerung an STEUERBOX:

- In Pos. 0 >>> 1 + 2 offen,
- In Pos. 1 >>> 1 zu, 2 offen,
- In Pos. 2 >>> 1 + 2 zu.

\*- eine Inbetriebnahme im 35 MHz - Band ist in Deutschland anmelde- und gebührenpflichtig bei Post/ Telekom. Eine entsprechende Muster-Anmeldung liegt bei, wie auch die zu beachtende Bedienungsanleitung des Herstellers.

### SSM-STEUERBOX/ EMPFÄNGER

In dem 2-teiligen schwarzen, schlagfesten Kunststoff-Halbschalen-Gehäu: mit beidseitiger Alu-Blechblende, sind alle Bauteile inklusive Akku, integriert. Zu Wartungsarbeiten bzw. zum Akku-Nachladen kann die komplette BOX, ohne großen Aufwand (Klettband lösen und Stecker Pos. 7 + 8 ziehen), aus dem Korb entnommen werden.

Mit folgenden KOMPONENTEN und FUNKTIONEN ist die Steuerbox ausgestattet:

#### Komponenten

- Sender-Zuschaltung AUS-EIN
- Haupt-Schalter mit L-Diode-grün-
- Ladebuchse
- Drucktaster-grün/gelb 1x bzw. 2x
- Drucktaster-rot mit L-Diode-rot-
- Doppel Ausklink-Einrichtung
- Servo
- Klinkenstecker 2-fach
- Empfänger 35 oder 40 MHz
- Sicherheits-Schalt-Modul mit**
- Schalter 2-(3-) fach, elektronisch
- Fail-Safe-Modus

-NC-Akku 8V/ 1750 mAh

Abmessungen mm L x B x H : 111 x 56 x 199.

Einbaulage: stehend.

Gewicht g mit Akku: 620g.

Umgebungstemperaturen: -12°C +40°C.

#### SICHERHEITS-SCHALTEINRICHTUNG / -Funktion:

Grundsätzlich rüsten wir unsere STEUERBOXEN nur mit einem -SSM- SICHERHEITS-SCHALT-MODUL aus, was in einer Notsituation durch Abschaltung des Senders oder bei einer zunehmenden Störungshäufung automatisch folgende Abläufe sicher und zuverlässig aktiviert:

- Alle Magnetventile\* schließen, die Gaszufuhr ist unterbrochen, Brandgefahr und -schäden sind nicht mehr möglich,
- zugleich öffnet die Ausklink-Einrichtung, die Notleine wird abgeworfen.

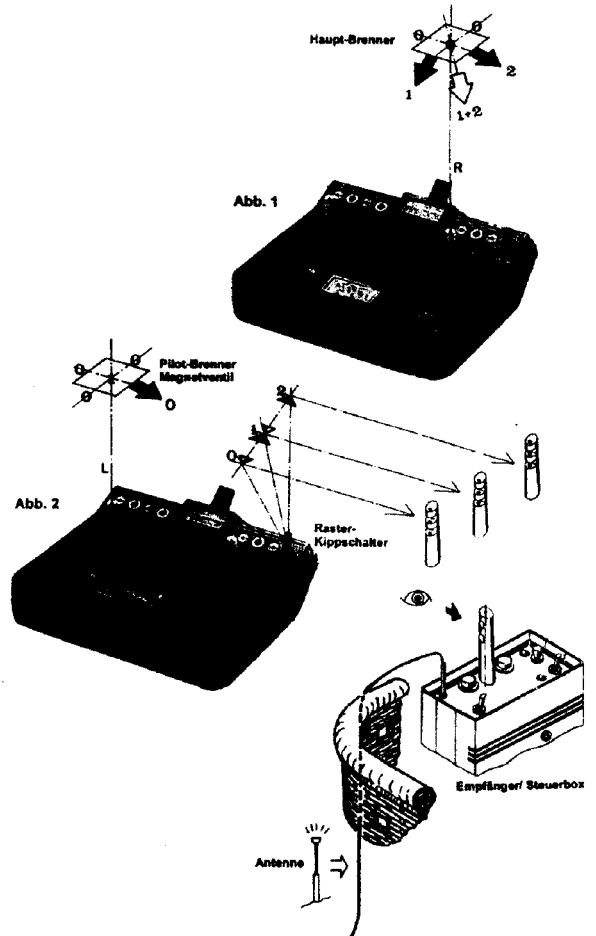

### SSM-STEUERBOX

